



• Ж И В О Т В Ц В Е Т О В Е •

www.adacolor-bg.com

гр. София, ул. „Андрей Германов“ 6
GSM: 089 666 3042
GSM: 089 666 3054

гр. София, ул. "Тодор Каблешков 12"
тел.: 02/822 81 70
GSM: 089 666 9071

гр. Пловдив, ул. "Брезовско шосе" 176
тел.: 032/940 456/57
GSM: 089 544 7503 / GSM: 089 666 3044

гр. Шумен, кв. Добруджански
Инд. зона - База на Стройкомплект
GSM: 089 666 3043 / GSM: 089 455 1685

гр. Варна, ул. "Уста Кольо Фичето" 25
GSM: 089 666 9079
GSM: 089 472 0942

гр. Кърджали, ул. "Клокотница" 1
тел.: 0361/22 147
GSM: 089 575 0749 / GSM: 089 472 0942

гр. Троян, ул. "Македония" 49
кв. Балкан
GSM: 089 673 4489

гр. Хасково, ул. "Околовръстен път" 5
Южна индустриална зона, след ДАИ
GSM: 089 666 3051 / GSM: 089 666 3046

ДЕКЛАРАЦИЯ ЗА ЕКСПЛОАТАЦИОННИ ПОКАЗАТЕЛИ

1. Тип, партиден или сериен номер:

Метална шайба за дюбел за изолация, НЕГОРИМА Ø80

2. Предвидена употреба или употреби:

Шайбата служи за надеждно и сигурно закрепване при използване на минерална вата като изолационен материал. Благодарение на широкия външен диаметър осигурява плътно притискане и задържане на минералната вата към основата. Комплектова се с Метален дюбел за изолация НЕГОРИМ.

3. Име, регистрирано търговско наименование или регистрирана търговска марка и адрес за контакт.

Вносител:

Ада Колор ЕООД

България, гр. Пловдив, ул. Брезовско шосе 176

Търговска марка:



4. Система или системи за оценяване и проверка на постоянство на експлоатационните показатели.

Система 2+

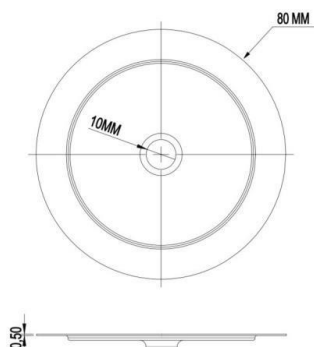

5. Декларирани експлоатационни показатели:

Метална шайба за дюбел за изолация НЕГОРИМА Ø80

Техническа информация

Външен диаметър – 80 мм
Вътрешен диаметър – 10 мм
Дебелина – 0.5 мм

Материал

Поцинкована стомана

Предимства

Шайбата е изработена от поцинкована стомана. Това я определя като строителен продукт с клас на реакция на огън А1 /негорим/ съгласно наредба № Із-1971 от 29 окт. 2009г. за строително-техническите правила и норми за осигуряване на безопасност при пожар, приложение №6 към чл.14, ал10.

6. Експлоатационните показатели на продукта, идентифициран в т.1, съответстват на декларираните експлоатационни показатели в т. 5.
7. Настоящата декларация за експлоатационните показатели се издава изцяло на отговорността на фирмата, посочена в т.3 на базата на декларация на производителя /доставчика/.

Дата: 21.02.2023
Гр. Пловдив

Ада Колор ЕООД:.....



ADA COLOR LTD
АДА КОЛОР ЕООД